

**Notice technique**  
**Dispositif de réglage de visée Laser LDM**  
**Référence de commande : DRLDM-001**

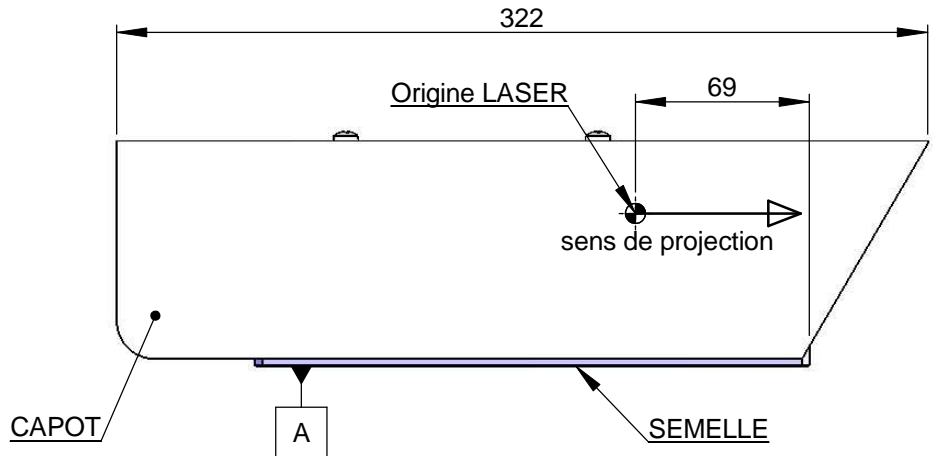
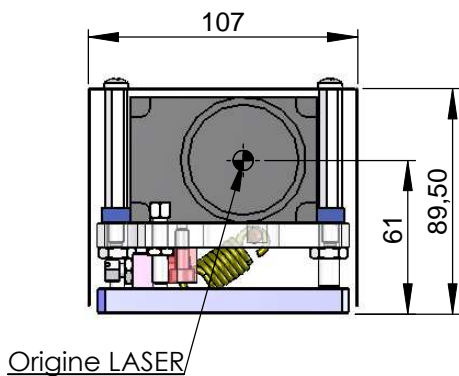

**CARACTERISTIQUES TECHNIQUES**

\*Encombrement avec capot: 322x95x107mm

\*Fixation: appui sur plan A, maintien par 4 vis M6 (tarau-ge prévus) suivant cotes de position indiquées.

\*caractéristiques de réglage du faisceau:

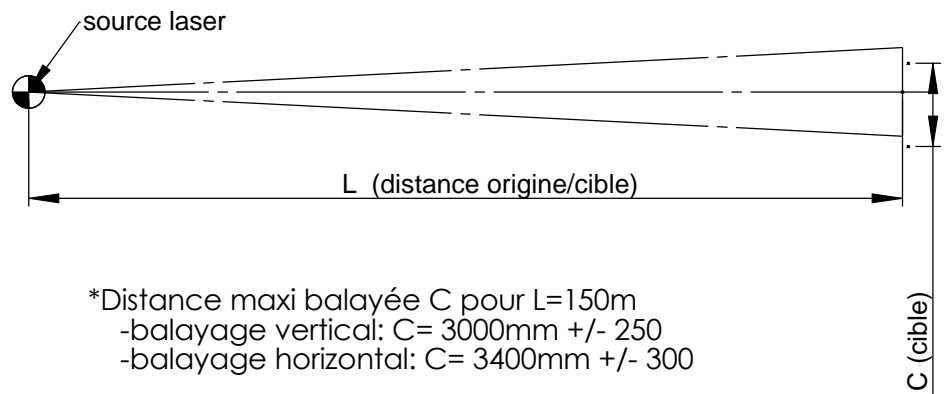
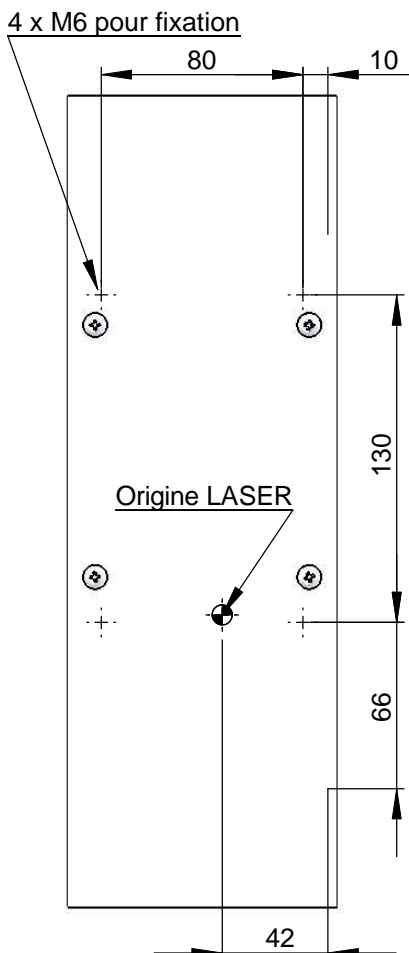

\*Distance maxi balayée C pour L=150m  
 -balayage vertical: C= 3000mm +/- 250  
 -balayage horizontal: C= 3400mm +/- 300

\*Réglage de la visée par vis micrométrique:  
 -Pour L=150m  
 -sensibilité de réglage pour 1/4 tour de vis:  
 -Réglage:  
 -verticale: génère un balayage de 94 mm  
 -horizontale: génère un balayage de 106 mm

\*Outils de réglage:  
 -1 clé à pipe de 8 ou tournevis de 1x6  
 -1 clé plate à fourche de 10 (couple de serrage maxi: 4,5 Nm),

\*Démontage/montage capot:  
 -1 tournevis cruciforme pour vis M5.



ZA du Reitweg  
 F - 67440 THAL-MARMOUTIER  
 Tél : +33 (0)3 88 02 09 02 – Fax : +33 (0)3 88 02 09 03  
 Site : [www.ak-industries.com](http://www.ak-industries.com)  
 E-mail : [info@ak-industries.com](mailto:info@ak-industries.com)

